

**Arbetskyddsstyrelsens  
handledning för ackrediterade  
kontroll- och certifieringsorgan**

Ackr.omr.	Nr.		
<b>14</b>	<b>20</b>		
Rev.	Sid.		
	<b>1</b>		
Handläggare	Styrelsens ärende	Hänvisning	Datum
<b>Anders Åsén</b>	<b>530 TM 3709/95</b>	<b>Startpaket</b>	<b>1996-06-05</b>

**MOBILPLATTFORM - DRIVHJUL VIKER SIG**

Tillverkare Grove, England

Generalagent MT Maskinteknik Handel AB, Malmö, tel 040 181340

Typ AMZ 66 och AMZ 66 XT

Två tillbud har inträffat med rubricerade mobilplattformar där ett drivhjul viker sig beroende på att svetsarna spricker i plattan för en styrlänk. Flera plattformar som ej havererat har varit behäftade med sprickor. De flesta ägarna är meddelade per brev.

Se bild sid 2.

Det är viktigt att vid besiktning kontrollera att hjulinfästningarna har förstärkts enligt tillverkarens anvisningar. Se sid 3 - 4.

  
Lennart Ahnström

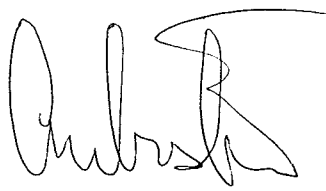
  
Anders Åsén

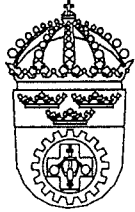

# Arbetskyddsstyrelsens handledning för ackrediterade kontroll- och certifieringsorgan

Ackr.omr.	Nr.		
<b>14</b>	<b>20</b>		
Rev.	Sid.		
	<b>2</b>		
Handläggare	Styrelsens ärende	Hänvisning	Datum
Anders Åsén	530 TM 3709/95	Startpaket	1996-06-05

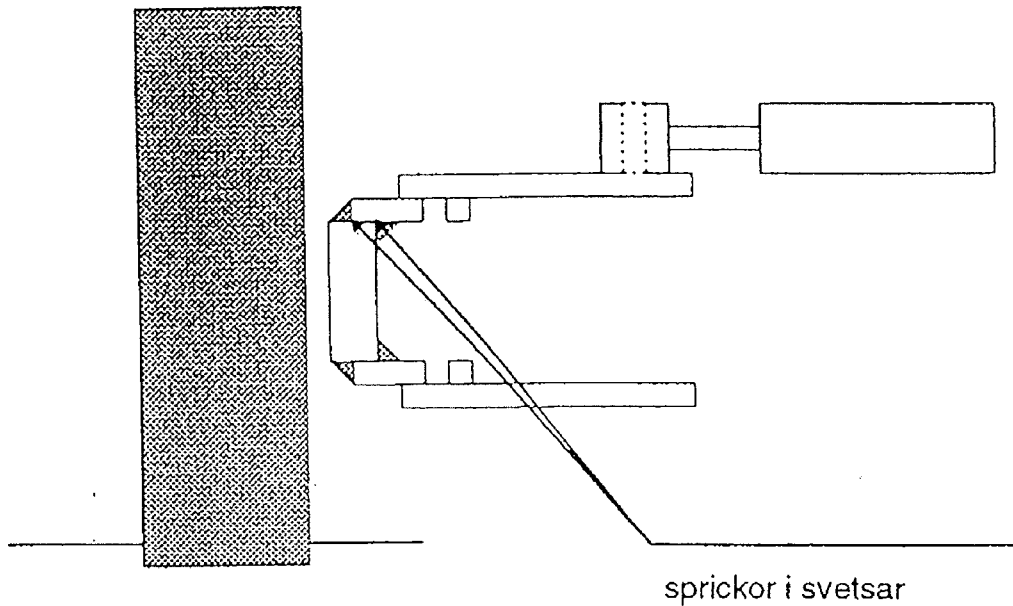

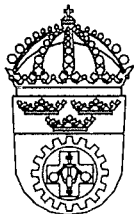

# Arbetskyddsstyrelsens handledning för ackrediterade kontroll- och certifieringsorgan

Ackr.omr.

Nr.

**14****20**

Rev.

Sid.

**3**

Handläggare

**Anders Åsén**

Styrelsens ärende

**530 TM 3709/95**

Hänvisning

**Startpaket**

Datum

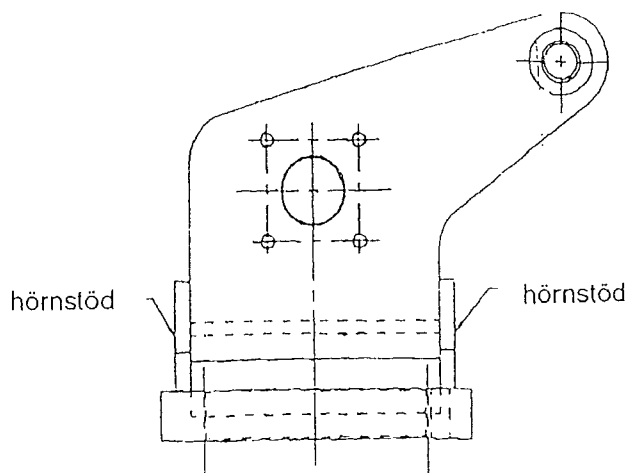
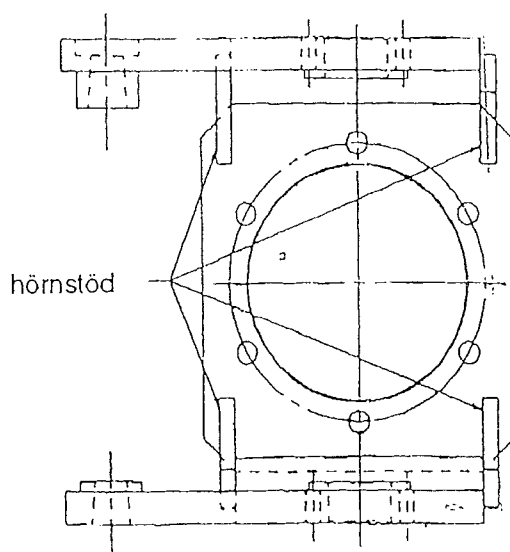
**1996-06-05**

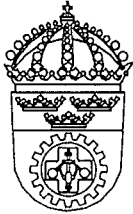

# Arbetskyddsstyrelsens handledning för ackrediterade kontroll- och certifieringsorgan

Ackr.omr.

Nr.

14

20

Rev.

Sid.

4

Handläggare

Anders Åsén

Styrelsens ärende

530 TM 3709/95

Hänvisning

Startpaket

Datum

1996-06-05

## Hörnstöd

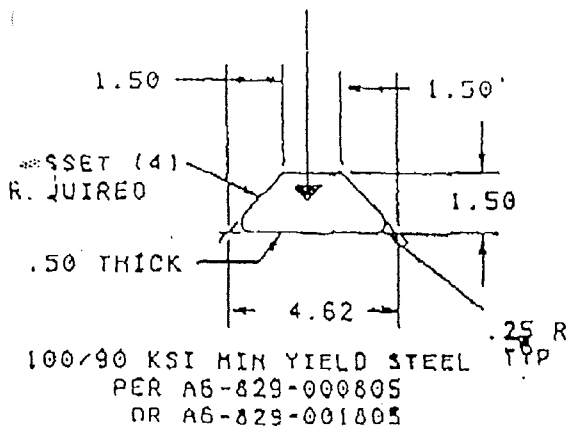

ALL WELDS TO BE AWS GR 110 (E11018)

EG MILARC 118

PREHEAT-----225° F/107° C

MAX INTERPASS TEMP-450° F/232° C

