	Arbetskyddsstyrelsens handledning för ackrediterade kontroll- och certifieringsorgan		Ackr.omr.	Nr.
			12	11
		Rev.	Sid.	
			1	
Handläggare	Styrelsens ärende	Hänvisning	Datum	
Anders Åsén	536 TM 4191/96		mars 3, åååå	

BILLYFT - SPRICKOR I ANSLUTNING TILL LYFTARMARNAS INFÄSTNING

Tillverkare Intertech A/S

Typ Hugaard H225/H226/H227/H230/H231

I samband med återkommande besiktning har sprickor upptäckts intill svetsar till lyftarmarnas infästnings punkter. Se bild.

Intertech A/S har meddelat att sprickor med längd upp till 20 mm kan accepteras. Om sprickorna blir längre än 20 mm bör lyftvagnen bytas.

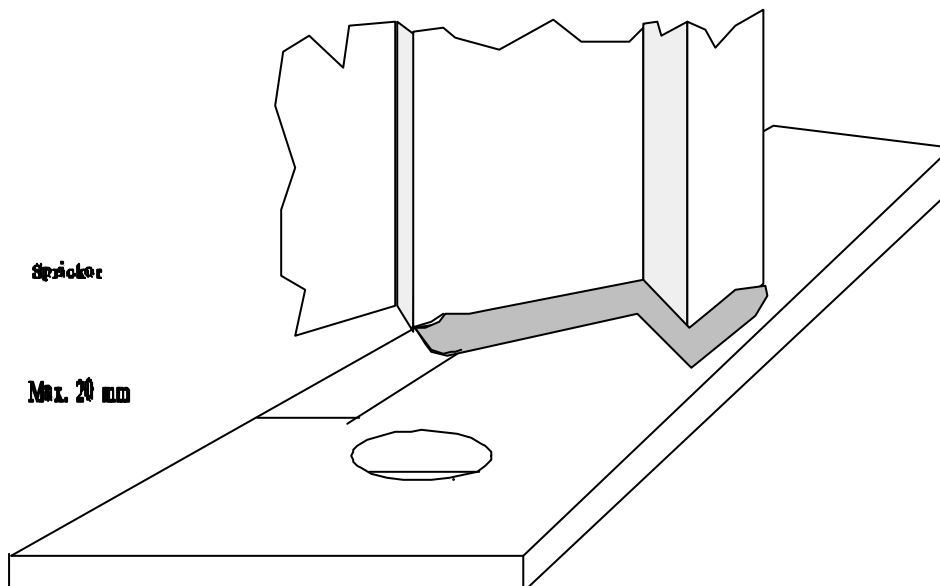

Lenart Ahnström

Anders Åsén